



MAGNUS 8000 HYDRAULIC



ADVERTENCIA

Leer y entender las instrucciones de funcionamiento que aquí se dan para obtener el máximo rendimiento del equipo.

No seguir las instrucciones puede provocar situaciones de funcionamiento no adecuadas, roturas, desgastes prematuros, incendios que podrían ser causa de lesiones.

**DECLARACION DE CONFORMIDAD “CE”
“EC” DECLARATION OF CONFORMITY**

MODELO / MODEL MAGNUS 8000

Este producto cumple con la siguiente directiva de la Comunidad Europea.

This Product complies with the following European Community Directive.

Directiva 2014/34/EU Atex sobre máquinas. (Ex II 2G c T6 X)

Machinery Directive 2014/34/EU Atex Directive. (Ex II 2G c T6 X)

APROBADO POR /

APPROVED BY

AITOR ORTIZ

FECHA / DATE

MBP, S.L. figura inscrita en el Registro Industrial del País Vasco con el N° 01/8030 y cumple los requisitos para el desarrollo de su actividad comercial.

MBP, S.L. is registered in the Industrial Register of the Basque Country with the N° 01/8030.

INDICE

| | |
|---|---------|
| Símbolos | Pág. 2 |
| Campos de aplicación | Pág. 5 |
| Materiales de recubrimiento | Pág. 5 |
| Descripción del aparato | Pág. 5 |
| Funcionamiento del equipo | Pág. 6 |
| Descompresión del equipo | Pág. 7 |
| Manejo de la manguera de alta presión | Pág. 8 |
| Parada del equipo | Pág. 8 |
| Limpieza del aparato | Pág. 9 |
| Conexión a tierra | Pág. 10 |
| Mantenimiento | Pág. 11 |
| Detección de problemas | Pág. 12 |
| Partes del equipo | Pág. 14 |
| Despieces | Pág. 16 |
| Tabla de boquillas | Pág. 21 |
| Accesorios | Pág. 22 |
| Características técnicas | Pág. 24 |



ADVERTENCIA

ESTE SIMBOLO LE ALERTA DE LA POSIBILIDAD DE QUE SE PRODUZCAN LESIONES GRAVES, INCLUSO LA MUERTE SI NO SE SIGUEN LAS INSTRUCCIONES.



PRECAUCION

ESTE SIGNO LE PREVIENE DE LA POSIBILIDAD DE DAÑAR O DESTRUIR EL EQUIPO SI NO SE SIGUEN LAS INSTRUCCIONES DADAS.



ADVERTENCIA



INSTRUCCIONES

PELIGRO POR MAL USO DEL EQUIPO

- La utilización incorrecta del equipo puede provocar un mal funcionamiento o incluso la rotura del mismo y producir serios daños en el entorno así como accidentes laborales.
- Consulte todo el manual de instrucciones así como adhesivos, antes de utilizar el equipo.
- Utilice el equipo para el fin que ha sido diseñado. Si tiene dudas consulte a su distribuidor y no modifique el equipo.
- No altere ni modifique el equipo. Utilice recambios originales de MBP.
- Revise el equipo frecuentemente y cambie las piezas dañadas o desgastadas.
- Con el equipo no exceda de la presión marcada y si en la línea hay otros accesorios, como mangueras, dispensadores, etc infórmese de la presión de trabajo.
- Use disolventes y productos compatibles con las partes húmedas del equipo e infórmese de las advertencias de sus fabricantes.
- No estrangule ni revire los latiguillos y mangueras, ni utilizar los mismos para transportar el equipo.
- Manipule la manguera con cuidado y manténgala fuera de las zonas de tráfico, de cantos vivos, de piezas en movimiento. No exponer las mangueras a temperaturas superiores a 82°C ni inferiores a -40°C.
- Utilizar protección auditiva durante el uso del equipo.
- No mueva ni levante un equipo con presión ni lo exponga a altas temperaturas.
- Observe todas las normas locales de seguridad.



PELIGRO DE INYECCION

- El líquido procedente de una pistola, si se apunta al cuerpo puede provocar graves lesiones. Las fugas y roturas de mangueras o componentes dañados puede inyectar fluido en el organismo y causar heridas muy graves, incluso amputaciones.
- La inyección de líquido puede tener la apariencia de un pequeño corte pero seguramente se trate de una herida grave. De inmediato consiga atención médica.
- No cubra con la mano ni con ninguna parte del cuerpo las fugas de las pistolas ni de la manguera ni de ninguna otra que observe, incluso con protección.
- Nunca apuntar con la pistola a nadie, ni a ninguna parte del cuerpo, puesto que puede producir lesiones o heridas muy graves.
- No tapone ni desvíe el fluido con su mano, ni con su guante de protección.
- No aspire el fluido pues no es un sistema de soplado de aire.
- Asegurarse de que el seguro de la pistola esta operativo antes de pulverizar.
- Bloquear el seguro de la pistola cuando se detiene la pulverización.
- Antes de realizar cualquier operación de mantenimiento, observe las normas de descompresión que aquí se citan.
- El equipo crea alta presión y en su instalación a partir de la salida de producto utilice racores, mangueras, dispensadores y cualquier otro accesorio que sea capaz de soportar la presión.
- Antes de utilizar el equipo, apriete adecuadamente todas las conexiones.

PELIGRO DE LIQUIDOS TOXICOS



- Los productos peligrosos o vapores tóxicos, pueden provocar accidentes graves si entran en contacto con la piel, los ojos, el estómago o vías respiratorias.
- Tenga presente los peligros específicos de los líquidos que está usando.
- Cuide de guardar los productos peligrosos en recipientes homologados y guárdelos o elimínelos de acuerdo a la normativa local.
- Use siempre guantes, mascarilla, gafas y ropa para protegerse de acuerdo a las recomendaciones de los fabricantes de los productos.

PELIGRO DE INCENDIOS Y EXPLOSIONES



- Una aireación del local deficiente, una mala conexión a tierra y la presencia de chispas o llamas pueden crear una situación de peligro provocando explosiones y daños con resultados graves.
- Conecte el equipo a tierra como mas adelante se detalla.
- Si a pesar de ello observa la formación de electricidad estática, deje de usar el equipo hasta que identifique la causa.
- Evite acumulación de vapores inflamables por los disolventes o líquidos que este dispensando creando condiciones adecuadas para su ventilación.
- Mantenga la zona limpia de grasas, aceites, trapos, etc.
- Al limpiar el aparato con disolvente no se debe pulverizar o bombear a un recipiente con orificio pequeño, ya que se formaría una mezcla de gas/aire explosiva. El recipiente deberá estar puesto a tierra.
- No fume en la zona de aplicación.
- Tenga disponible un extintor en la zona de trabajo.

PELIGRO POR PIEZAS EN MOVIMIENTO.



- Antes de dar servicio de mantenimiento al equipo, observe el proceso de descompresión.
- Manténgase alejado de las piezas en movimiento al hacer funcionar el equipo.



CAMPOS DE APLICACION

Este equipo esta diseñado para la aplicación de imprimaciones, acabado de superficies grandes, impermeabilización, saneamiento de construcciones, protección y renovación de fachadas, protección anticorrosiva, recubrimiento de techos, impermeabilización de techos, saneamiento de hormigón, silicatos y breas epoxy.

Esta diseñado para la aplicación en obras grandes, puentes, construcciones subterráneas, torres refrigerantes, instalaciones depuradoras y pinturas al agua en construcción.

MATERIALES DE RECUBRIMIENTO

Lacas de color solubles en agua y con disolventes, lacas de resina sintética, lacas acrilicas, lacas epoxy, imprimaciones y rellenos, pinturas látex, pinturas de reacción, pinturas de dispersión, pinturas intumescentes y materiales de capa gruesa, pinturas de polvo fino de cinc y pinturas de oxido de hierro micaceo, emplastes para pulverización Airless y pegamentos pulverizables.

Filtrado.

Pese al filtro de alta presión, se recomienda en general un filtrado del material de recubrimiento.

Agitar bien el material de recubrimiento, mezclarlo bien antes de proceder a su aplicación.



ADVERTENCIA

Al remover con un agitador accionado a motor, prestar atención de que no se formen burbujas, ya que estas dificultan la absorción y por tanto una correcta aplicación.

Viscosidad.

Con el equipo se pueden aplicar materiales de recubrimiento de alta viscosidad. Si no es posible la aspiración de materiales de recubrimiento, se han de diluir conforme a las indicaciones del fabricante.

Materiales de dos componentes.

El producto no debe superar el tiempo de reacción dentro de la máquina, después hay que lavar los conductos con disolvente de limpieza y no con el de rebajar la mezcla.

Pinturas con mala molienda.

Estas pinturas ejercen un fuerte efecto desgastador sobre las válvulas, la manguera de alta presión, la pistola de pulverización y la boquilla, lo cual puede acortar considerablemente la duración de estas piezas.

Esta circunstancia no esta cubierta por la garantía.

DESCRIPCION DEL APARATO

Proceso Airless

Los campos de aplicación principales son el recubrimiento con capas gruesas de material de recubrimiento de alta viscosidad de grandes superficies y con altos micrajes.



La bomba de pistón succiona el material de recubrimiento y lo transporta a la boquilla a presión.

El material de recubrimiento se pulveriza impulsando a través de la boquilla a una presión de hasta 228 bar (22,8 MPa). Esta alta presión produce una pulverización micrométrica del producto.

Esta forma de pulverizar reúne las ventajas de la más fina pulverización, una creación escasa de niebla y una superficie lisa y sin burbujas. Junto a estas ventajas se puede mencionar la velocidad de trabajo y la gran manejabilidad.

FUNCIONAMIENTO DEL EQUIPO.

El equipo está compuesto por un motor (eléctrico o gasolina) que da movimiento a una central hidráulica que genera la energía que es transmitida al motor hidráulico del grupo de bombeo y que alternativamente absorbe e impulsa el producto (pintura) a aplicar y mediante una manguera especial llega a la pistola y boquilla por donde sale finamente pulverizado.

Es posible regular la presión y por tanto la cantidad de producto a aplicar.

PUESTA EN MARCHA DEL EQUIPO

Antes de comenzar esta operación es preciso haber comprendido todas las normas que se detallan en el presente manual.

1º Montar manguera y pistola en el equipo con ayuda de dos llaves, cerciorándose de que no hay fugas. Por el momento la boquilla queda sin montar.

2º Colocar la bomba de pintura nº1 y la purga nº3 en el diluyente del producto que se va a pulverizar. El regulador de presión debe de estar al mínimo. Conectar el equipo a la red eléctrica, en caso de ser motor eléctrico, asegurándose primero que la instalación tiene toma a tierra. El recipiente tanto el del diluyente como el de la pintura que serán metálicos, no deben de tener ningún elemento que constituya aislante entre ellos y el suelo, incluso lo óptimo es que estén conectados a tierra mediante un cable eléctrico.

Abrir la válvula de purga nº3 apretar el gatillo de la pistola tocando con esta firmemente en el recipiente y apuntando hacia el interior. Dar marcha al equipo pulsando el interruptor verde nº6, abrir la válvula de paso de aceite nº2 (posición vertical), y girar el regulador nº4 hacia la derecha, (+presión) hasta que la máquina se ponga a bombear diluyente, saliendo este por la purga, cerramos la válvula de purga nº3 y el diluyente saldrá por la pistola. Parar el equipo eléctricamente pulsando el botón rojo y bloquear el gatillo de la pistola.

Cuando es la primera puesta en marcha el diluyente que se empleará debe ser del tipo acetona o similar,



para que diluya el líquido con que se probó la máquina en fábrica. Posteriormente se pasará disolvente compatible con el producto.

3º Preparar el producto “bien agitado y mezclado”. Si éste tiene muchas impurezas es preciso pasarlo por un tamiz como mínimo del N° 70 (Ref. GR 707070). De no hacerlo pueden existir desgastes prematuros en la base hidráulica. Estos extremos no están acogidos por la garantía.

4º Sumergimos la bomba n°1(fig.2) en el producto que vamos a aplicar “ ya preparado” colocamos la pistola en contacto con el recipiente del diluyente enfocando hacia adentro, apretamos suavemente el gatillo después de liberar el seguro, así eliminaremos posibles salpicaduras y mantenemos el gatillo apretado, damos marcha a la máquina pulsando el botón verde n°6 y comenzará a bombear diluyente hasta que llegue el producto o pintura a la pistola.

Soltamos el gatillo asegurándolo para no poder gatillar y colocamos la boquilla con su cabezal.

5º El equipo está listo para trabajar. Tras las primeras pulverizaciones, que se pueden hacer de muestra sobre un cartón para comprobar el grado de atomización, para regular esta actuaremos sobre el regulador n°4 para obtener el mínimo rebote y la velocidad deseada.

Hay que considerar que lo mejor es

pulverizar a la mínima presión que sea suficiente para obtener la pulverización deseada. Una presión superior desgasta más el equipo y se desperdicia más pintura.

PRECAUCION:

Por seguridad, y siempre que no se utilice la máquina, es necesario parar la máquina actuando sobre el botón rojo del interruptor n°6, poner la purga en posición de cebado y el gatillo de la pistola bloqueado.



ADVERTENCIA



PELIGRO DE INYECCION

El equipo esta presurizado hasta que manualmente no se elimine la presión de su interior. Para reducir el riesgo de accidentes y provocar serios daños por el líquido que sale por la pistola dispensadora, debe descomprimir el equipo siempre que:

- A- Termine de dispensar producto.
- B- Cuando cambie de bidón.
- C- Cuando va a dar servicio a alguna de las partes de la instalación o del equipo.
- D- Revise, inspeccione o instale nuevos elementos.

MODO DE ELIMINAR LA PRESION DEL EQUIPO “DESCOMPRESION”

- A) Cerrar el paso de líquido hidráulico actuando sobre la válvula de entrada n°2 del equipo.

- B) Actuar sobre el seguro de la pistola de manera que el gatillo de la misma quede bloqueado, desmontar la boquilla de la pistola, desbloquear el gatillo y apretarlo apuntando sobre un cubo debidamente conectado a tierra. La bomba actuará una o dos veces desalojando la presión de todo el conducto.
- C) Abrir el grifo de purga nº3 (fig.2) de la bomba, dejándolo así hasta un nuevo uso.

NOTA: Al eliminar la presión del equipo según el punto "B" es necesario que la pistola toque físicamente el cubo donde se vierte el producto.

MANEJO DE LA MANGUERA DE ALTA PRESION.

Evitar doblar mucho o plegar la manguera de alta presión, radio de flexión mínimo aproximado 20 cm.

No pasar por encima de la manguera, protegerla contra cantos vivos y piezas en movimiento.



ADVERTENCIA

Riesgo de lesiones por la fuga en la manguera de alta presión. Sustituir inmediatamente la manguera de alta presión dañada.

!No reparar nunca una manguera de alta presión defectuosa!

Manguera de alta presión.

El aparato esta equipado con una manguera especialmente adecuada para bombas generadoras de alta presión.



ADVERTENCIA

Por razones de funcionamiento, seguridad y duración, emplear únicamente mangueras de alta presión originales de MBP.

PARADA DEL EQUIPO

- 1º Desconectar el equipo de la red eléctrica.

El flujo del aceite hidráulico al motor hidráulico de la bomba de transporte de material esta interrumpido.
- 2º Girar el mando de válvula de purga hasta abrirla.
- 3º Apretar el gatillo de la pistola de pulverización, para descargar la presión de la manguera de alta presión y de la pistola de pulverización.
- 4º Asegurar la pistola de pulverización, (colocar seguro del gatillo) véase las instrucciones de funcionamiento de la pistola de pulverización.
- 5º Si tiene que limpiar la boquilla:
 - 1º Desmontar la boquilla de la pistola de pulverización.
 - 2º Colocar la boquilla en disolvente de limpieza, hasta que se hayan disuelto todos los restos de material.
 - 3º Si se dispone de aire comprimido, soplar la boquilla.



- 4º Quitar los posibles restos con cepillo de dientes u objeto de madera semejante.
- 5º Comprobar la boquilla con una lupa y, si es necesario, repetir los pasos 2 y 3.
- 6º Dejar sumergido el sistema de aspiración en el material de recubrimiento o sumergirlo en el agente limpiador correspondiente.



ADVERTENCIA

Al emplear materiales de recubrimiento de secado rápido o bicomponentes, lavar el aparato a fondo sin falta con disolvente limpiador adecuado, dentro del tiempo de procesamiento.

LIMPIEZA DEL APARATO

La limpieza es la mas segura garantía para un correcto mantenimiento. Después de terminar los trabajos de pulverización , limpiar el aparato. De ninguna manera deben secarse y quedar restos de material de recubrimiento pegados en el aparato.

El disolvente de limpieza utilizado para la limpieza debe corresponder al material de recubrimiento.

Colocar el seguro a la pistola de pulverización.

Limpiar y desmontar la boquilla.

1º Sacar la bomba de transporte de material fuera del material de recubrimiento.

2º Apretar el gatillo de la pistola de pulverización para bombear el resto de material de recubrimiento y así vaciar los conductos de la bomba, manguera y pistola.

3º Colocar la bomba de transporte de material dentro de un depósito con disolvente de limpieza.

4º Girar el mando de válvula de purga hasta abrirla.

5º Bombear disolvente de limpieza adecuado en la circulación durante algunos minutos.

6º Girar el mando de la válvula de seguridad en posición de pulverización.

7º Bombear el resto de disolvente de limpieza en un recipiente abierto, hasta vaciar el aparato a través de la pistola.

8º Girar el mando de válvula de purga hasta abrirla.. Posición descompresión.

9º Desconectar el aparato.

Limpieza del aparato por fuera.

Extraer primero la clavija de red de la caja de enchufe.

! Peligro de cortocircuito mediante agua infiltrada!

No pulverizar nunca el aparato con detergente o vapor detergente de alta presión.

Restregar el aparato por fuera con un paño empapado con disolvente de limpieza.

Filtro de aspiración.

Soltar la retención CAR.127 para poder sacar el filtro 104.200.10 de la válvula 104.220.00 limpiar o cambiar el filtro.

Efectuar la limpieza con un pincel duro y el respectivo disolvente de limpieza.

Limpieza de la pistola.

Ver instrucciones propias.

Filtro de la pistola de pulverización Airless.

Desmontaje:

Desenroscar el mango de la pistola (c) y extraer el filtro (d).

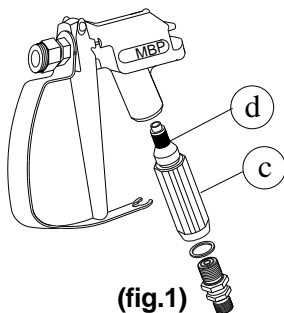

(fig.1)

Montaje:

Introducir el filtro (d) con el cono más largo en la carcasa de la pistola, y volver a enroscar el mango de la pistola (c).

CONEXION A TIERRA

Es primordial conectar a tierra el equipo para mantener la seguridad en la instalación. Con ello se reduce el riesgo de provocar chispas por electricidad estática. Ha de asegurarse de obtener una verdadera "TIERRA" y utilizar mangueras conductoras electricamente. El recipiente contenedor del producto debe ser según la normativa vigente.

PUESTA A TIERRA DEL SISTEMA

Antes de que la máquina se ponga en

funcionamiento asegurarse que está conectado a tierra el equipo.

- 1.- Grupo de bombeo: conectado a tierra a través del cable suministrado con el equipo (4 mm² de sección y una pinza). Ver punto de conexión nº13 (fig.2) .
- 2.- La pistola queda conectada a tierra al estar unida a través de la manguera al grupo de bombeo. Hay que considerar que la manguera debe disponer del conductor adecuado. Si tiene duda use mangueras originales.
- 3.- Las piezas a pintar, también deben estar conectadas a tierra a través del sistema cable-pinza.
- 4.- Todos los objetos del entorno igualmente deben estar conectados a tierra ya que de no hacerlo puede existir riesgo de salto de chispa.
- 5.- La central suministradora de líquido hidráulico al equipo y siguiendo las instrucciones del fabricante debe ser conectado a tierra.
- 6.- El soporte donde se sustentan las piezas que van a ser pintadas o barnizadas, igualmente debe estar conectado a tierra. En el caso de que las piezas se coloquen sobre el suelo no hacerlo sobre cartones o elementos aislantes que puedan interrumpir la circulación de la electricidad.
- 7.- El depósito del disolvente, así como el del material donde absorbe la máquina deben ser homologados y puestos a tierra.



MANTENIMIENTO.

El mantenimiento del equipo debería ser realizado por el servicio posventa de MBP una vez al año.

1º Comprobar los deterioros en las mangueras de alta presión en las tuberías de conexión de aparatos y los conectores.

2º Comprobar el desgaste de la válvula de admisión y la válvula de purga.

3º Comprobar el nivel de aceite del depósito de aceite hidráulico.

4º Cambiar eventualmente el aceite.

5º En el cuerpo de la base (fig.5 nº2) depositar periódicamente (una vez cada 15 días) aceite packoil con el fin de que las empaquetaduras estén siempre lubricadas.

CONTROL DEL NIVEL DE ACEITE

Controlar el nivel de aceite cada día para ello desconectar el aparato extrayendo la clavija de la red eléctrica.

1º Girar la varilla indicadora del nivel de aceite nº 5 (fig.3) a la izquierda y extraerla.

2º El nivel de aceite debe estar entre las marcas de la varilla indicadora del nivel.

3º Rellenar de aceite si fuera necesario.

CAMBIO DE ACEITE

Realizar el cambio de aceite y cambio del filtro de aceite por lo menos una vez al año.

1º Soltar el tapón (fig.6 nº7) de debajo del depósito y evacuar el aceite usado.

2º Poner el tapón (fig.6 nº7) de debajo del depósito.

3º Llenar el depósito con aproximadamente 5 litros de aceite hidráulico.

4º Dejar funcionar el equipo a baja presión por lo menos 5 minutos, para la purga de aire automática del sistema hidráulico.

*

Usar solo nuestro "fluido hidráulico" A2H-2



ADVERTENCIA

Peligro de contaminación del medio ambiente.

No echar el aceite usado a la red de canalización o en el terreno natural.

Siga la normativa sobre la ley de residuos de su comunidad.

BOMBA DE TRANSPORTE DE MATERIAL

| PROBLEMA | CAUSA | SOLUCION |
|--|---|--|
| La bomba funciona pero el rendimiento es bajo en ambas recorridos. | Líneas restringidas o alimentación hidráulica inadecuada. | Limpiar líneas; aumentar el suministro hidráulico. |
| | Presión hidráulica insuficiente; válvulas cerradas u obstruidas, etc.. | Abrir; limpiar. |
| | Suministro de producto agotado. | Llenar y cebar o lavar. |
| | Línea de producto, válvulas, etc...obstruidas. | Limpiar. |
| | Las válvulas de retención necesitan ajuste. | Ajustar. |
| La bomba funciona pero el rendimiento es bajo en el recorrido descendente. | Válvula de admisión abierta o desgastada. | Limpiar Reparar. |
| La bomba funciona pero el rendimiento es bajo en el recorrido ascendente. | Pistón o empaquetaduras abiertos o desgastados. | Limpiar Reparar. |
| Funcionamiento errático de la bomba. | Suministro de producto agotado. | Llenar y cebar o lavar. |
| | Válvula de admisión abierta o desgastada empaquetaduras del pistón desgastadas. | Limpiar Reparar. |
| | Volumen de suministro de producto hidráulico excesivo. | Bajar. |
| | Aire mezclado con el producto. | Purgar todo el aire; cambiar el producto. |
| | Las válvulas de retención necesitan ajuste. | Ajustar. |
| La bomba no funciona. | Líneas restringidas o suministro hidráulico inadecuado. | Limpiar Aumentar. |
| | Presión hidráulica insuficiente; válvulas cerradas u obstruidas, etc... | Abrir Limpiar. |
| | Suministro de producto agotado. | Llenar y cebar o lavar. |
| | Línea de producto, válvulas, etc...obstruidas. | Limpiar. |
| | Motor hidráulico dañado. | Reparar. |
| | Agarrotamiento a causa de producto seco, del eje de desplazamiento. | Reparar. |

MOTOR ELECTRICO

| PROBLEMA | CAUSA | SOLUCION |
|------------------------|---|---|
| El aparato no arranca. | El piloto no indica disponibilidad de servicio. | Comprobar el abastecimiento de tensión. |
| | No hay suministro de tensión | Verificar fusibles cables o interruptor. |
| | El aparato se desconecta automáticamente. El aparato no conecta. | Desconectar el aparato con el interruptor a la red dejar enfriar y volver a conectar. |

MOTOR HIDRAULICO

| PROBLEMA | CAUSA | SOLUCION |
|--|---|---|
| El motor hidráulico queda parado en la posición inferior. | Valvula de admisión abierta o desgastada. | Limpiar. Reparar. |
| | Las válvulas de retención necesitan ajuste. | Ajustar. |
| El motor hidráulico queda parado en la posición superior. | Aire en el motor hidráulico. | Verificar empalmes en el depósito. Verificar empalmes en la bomba. Verificar empalmes de la manguera de aceite hidráulico. Comprobar que el nivel de aceite del depósito no es demasiado bajo. |
| | Aire mezclado con el producto. | Purgar todo el aire y cambiar el producto. |
| | Pistón o empaquetaduras abiertas o desgastadas. | Limpiar. Reparar. |
| La bomba funciona pero el rendimiento es bajo en el recorrido descendente. | Valvula de admisión abierta o desgastada. | Limpiar. Reparar. |
| | Juntas del distribuidor deterioradas. | Limpiar. Reparar. |
| La bomba funciona pero el rendimiento es bajo en el recorrido ascendente. | Pistón o empaquetaduras abiertas o desgastadas. | Limpiar. Reparar. |



(fig.2)

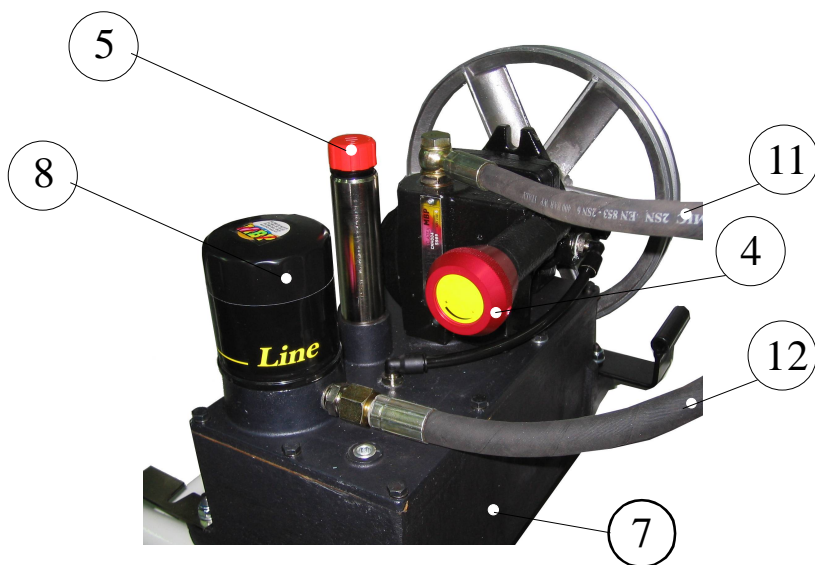

(fig.3)



PARTES DEL EQUIPO

- 1- BOMBA (MOTOR 103.300.00+BASE 104.201.00)
- 2- VALVULA PASO DE ACEITE (HIDRAULICO) (CNC.001)
- 3- PURGA(M.ELECTRICO 104.252.00 / M.GASOLINA 104.254.00)
- 4- REGULADOR DE PRESION (104.600.08 Se sirve en el KIT.051)
- 5- NIVEL DE ACEITE (CMH.002)
- 6- REARME ON/OFF(CEA.048)
- 7- DEPOSITO HIDRAULICO (104.600.00)
- 8- FILTRO RETORNO ACEITE (CMH.003)
- 9- MOTOR (ELECTRICO CEA.044 O GASOLINA CEA.042)
- 10- CARRO (114.500.00)
- 11- LATIGUILLO DE ENTRADA (HIDRAULICO) (104.660.00)
- 12- LATIGUILLO DE RETORNO (HIDRAULICO) (104.650.00)
- 13- TIERRA (101.400.00) CABLE TIERRA (101.620.00)

NOTA:

*** Usar solo nuestro "fluido hidráulico" A2H-2**

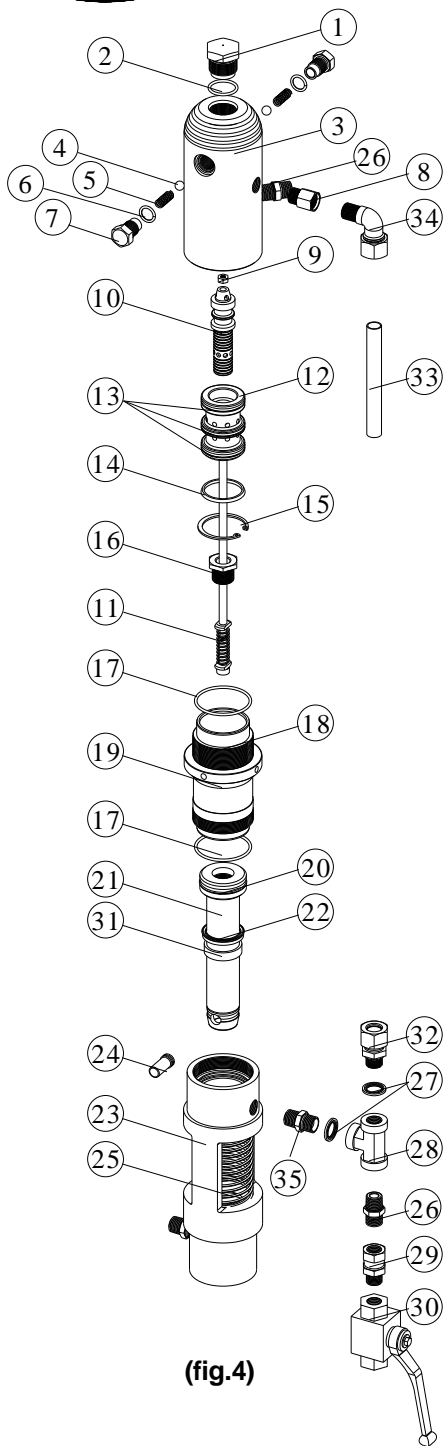

(fig.4)

| Nº | REF. | DESCRIPCION | C |
|-----|------------|--------------------|---|
| 1 | 103.110.04 | TAPON | 1 |
| 2 | CJT.162 | JUNTA TORICA | 1 |
| 3 | 103.110.01 | C.BOMBA HIDRAULICA | 1 |
| 4 | CB0.009 | BOLA | 2 |
| 5 | 103.110.03 | MUELLE | 2 |
| 6 | CJT.161 | JUNTA TORICA | 2 |
| 7 | 103.110.02 | TAPON LATERAL | 2 |
| 8 | 103.200.01 | RACOR | 1 |
| 9 | CTU.107 | TUERCA | 1 |
| *10 | 103.120.02 | VALVULA | 1 |
| 11 | 103.120.00 | EJE | 1 |
| *12 | 103.110.05 | DISTRIBUIDOR | 1 |
| 13 | CJT.163 | JUNTA TORICA | 3 |
| 14 | 103.110.06 | ARANDELA | 1 |
| 15 | CAR.127 | RETENCION | 1 |
| 16 | 103.120.06 | TUERCA | 1 |
| 17 | CJT.160 | JUNTA TORICA | 2 |
| 18 | 103.100.02 | CILINDRO | 1 |
| 19 | 103.100.01 | CONTRATUERCA | 1 |
| 20 | CAB.021 | COLLARIN | 1 |
| 21 | 103.121.00 | BASE CILINDRO | 1 |
| 22 | CAB.020 | COLLARIN | 1 |
| 23 | 103.300.01 | CUERPO CILINDRO | 1 |
| 24 | 103.120.08 | PASADOR | 1 |
| 25 | 103.300.02 | MUELLE | 1 |
| 26 | G.500.04 | RACOR | 2 |
| 27 | CJT.176 | JUNTA | 2 |
| 28 | CNA.128 | CONEXION TRIPLE | 1 |
| 29 | CNA.121 | TUERCA LOCA | 1 |
| 30 | CNC.018 | LLAVE HIDRAUL. | 1 |
| 31 | 103.100.08 | GUIA | 1 |
| 32 | CNA.151 | RACOR | 1 |
| 33 | 103.200.02 | TUBO | 1 |
| 34 | CNA.150 | CODO | 1 |
| 35 | CNA.131 | RACOR | 1 |

* **KIT 060:** Se venden las dos piezas juntas

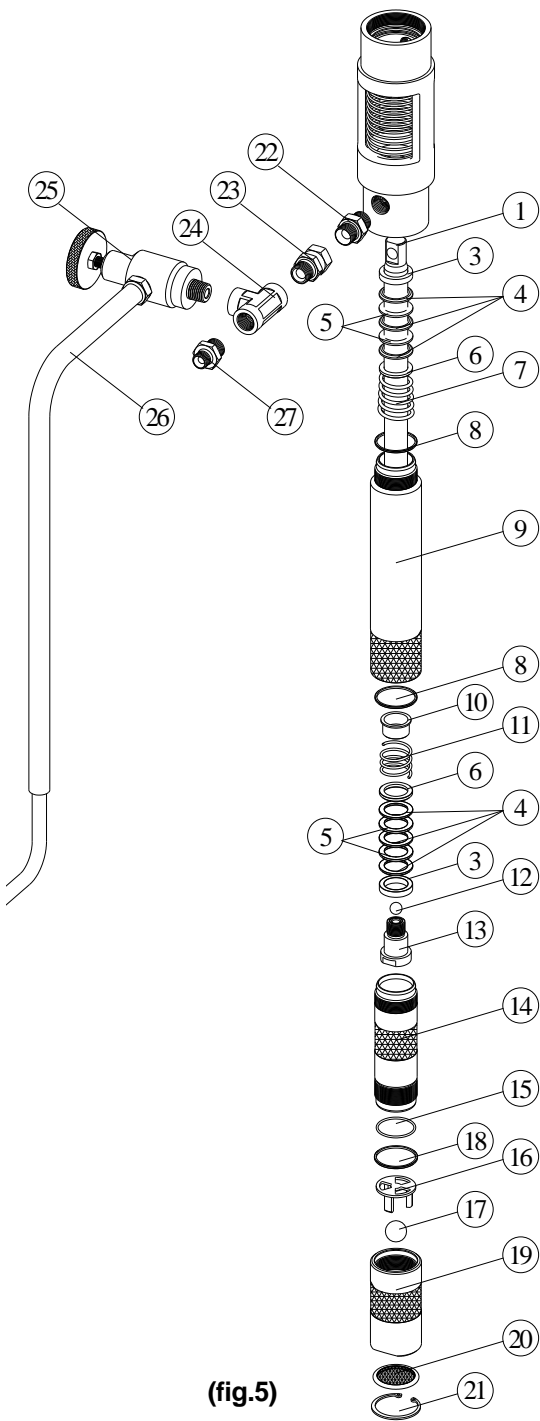

(fig.5)

| Nº | REF. | DESCRIPCION | C |
|-----|------------|----------------|---|
| 1 | 104.200.06 | EJE | 1 |
| *3 | 104.240.04 | ASIENTO HEMBRA | 2 |
| *4 | 104.240.01 | EMPAQUETADURA | 6 |
| *5 | 104.240.02 | EMPAQUETADURA | 4 |
| *6 | 104.240.03 | ASIENTO MACHO | 2 |
| 7 | 104.200.07 | MUELLE | 1 |
| 8 | 104.200.08 | JUNTA | 2 |
| 9 | 104.200.05 | CILINDRO | 1 |
| 10 | 104.200.02 | ASIENTO MUELLE | 1 |
| 11 | 104.200.03 | MUELLE | 1 |
| *12 | CBO.102 | BOLA | 1 |
| 13 | 104.230.00 | PISTON | 1 |
| 14 | 104.200.04 | CILINDRO | 1 |
| 15 | CJT.042 | JUNTA TORICA | 1 |
| 16 | 104.200.01 | GUIA BOLA | 1 |
| *17 | CBO.103 | BOLA | 1 |
| 18 | 104.200.09 | JUNTA | 1 |
| 19 | 104.220.00 | VALVULA | 1 |
| 20 | 104.200.10 | FILTRO | 1 |
| 21 | CAR.127 | RETENCION | 1 |
| 22 | CNA.126 | RACOR | 1 |
| 23 | CNA.127 | TUERCA LOCA | 1 |
| 24 | CNA.100 | CONEXION "T" | 1 |
| 25 | 104.251.00 | VALVULA | 1 |
| 26 | 104.252.00 | PURGA | 1 |
| 27 | CNA.087 | RACOR | 1 |

* **KIT 049:** Incluye las empaquetaduras del cilindro , del pistón y bolas.
 Recomendable cambiar tambien los muelles.

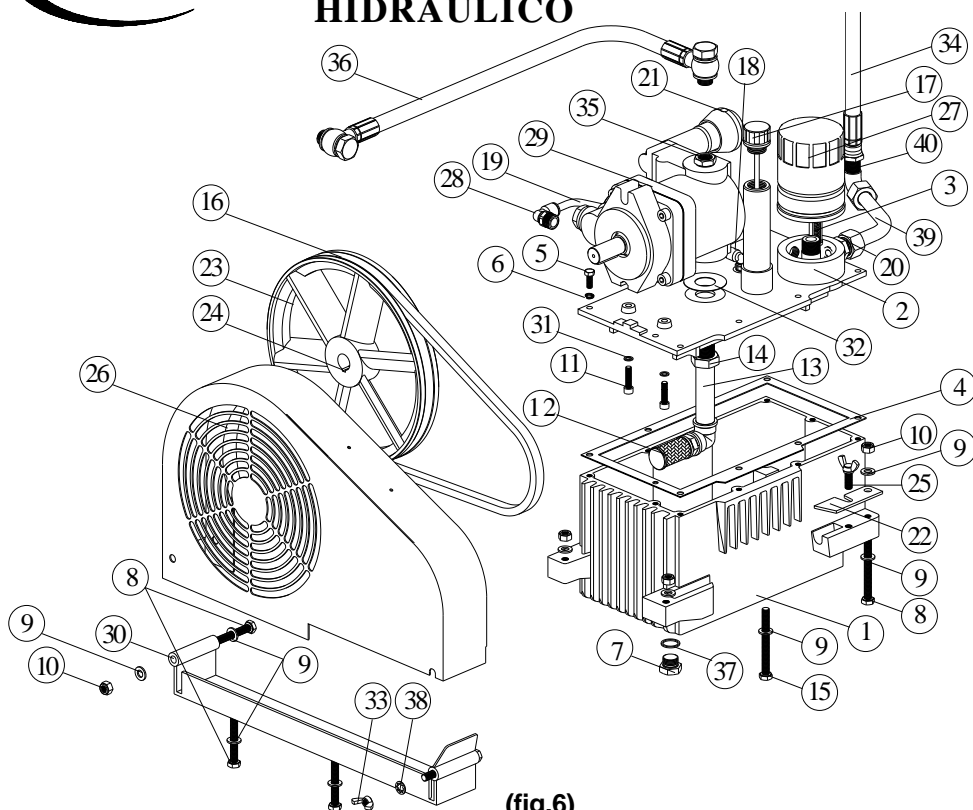

(fig.6)

| Nº | REF. | DESCRIPCION | C |
|----|------------|---------------|----|
| 1 | 104.600.01 | DEPOSITO | 1 |
| 2 | 104.620.00 | TAPA | 1 |
| 3 | 104.621.00 | VALVULA | 1 |
| 4 | 104.600.02 | JUNTA | 1 |
| 5 | CTA.011 | TORNILLO | 10 |
| 6 | CAR.052 | ARANDELA | 10 |
| 7 | 104.600.14 | TAPON DRENAJE | 1 |
| 8 | CTA.014 | TORNILLO | 4 |
| 9 | CAR.006 | ARANDELA | 8 |
| 10 | CTU.106 | TUERCA | 4 |
| 11 | CTB.013 | TORNILLO | 2 |
| 12 | 16.313.00 | FILTRO | 1 |
| 13 | 104.622.00 | TUBO ACEITE | 1 |
| 14 | 104.600.03 | CONTRATUERCA | 1 |
| 15 | CTA.015 | TORNILLO | 1 |
| 16 | CJT.301 | CORREA | 1 |
| 17 | CMH.002 | NIVELACEITE | 1 |
| 18 | CNA.065 | CODO | 1 |
| 19 | 104.600.04 | TUBO | 1 |
| 20 | CNA.151 | RACOR | 1 |

| Nº | REF. | DESCRIPCION | C |
|-----|------------|-------------------|---|
| *21 | 104.600.08 | MANDO REGULADOR | 1 |
| 22 | 104.600.05 | CHAPA CIERRE | 1 |
| 23 | 104.600.06 | POLEA | 1 |
| 24 | CTG021 | PRISIONERO | 1 |
| 25 | CTA.010 | TORNILLO MARIPOSA | 1 |
| 26 | 104.640.00 | TUBRE CORREA | 1 |
| 27 | CMH.003 | FILTRO RETORNO | 1 |
| *28 | CNA.064 | CODO | 1 |
| *29 | CMH.004 | BOMBA PISTON | 1 |
| 30 | 104.630.00 | SOP. CUBRECORREA | 1 |
| 31 | CAR.023 | ARANDELA | 2 |
| 32 | 104.600.10 | JUNTA | 1 |
| 33 | CTU.017 | TUERCAMARIPOSA | 1 |
| 34 | 104.650.00 | LATIGUILLO | 1 |
| *35 | 104.600.07 | RACOR | 1 |
| 36 | 104.660.00 | LATIGUILLO | 1 |
| 37 | CAR.015 | ARANDELA | 1 |
| 38 | CAR.251 | ARANDELA | 1 |
| 39 | 104.600.15 | TUBO | 1 |
| 40 | CNA.150 | RACOR | 1 |

* **KIT 051:** Bomba Pistón se sirve completa.

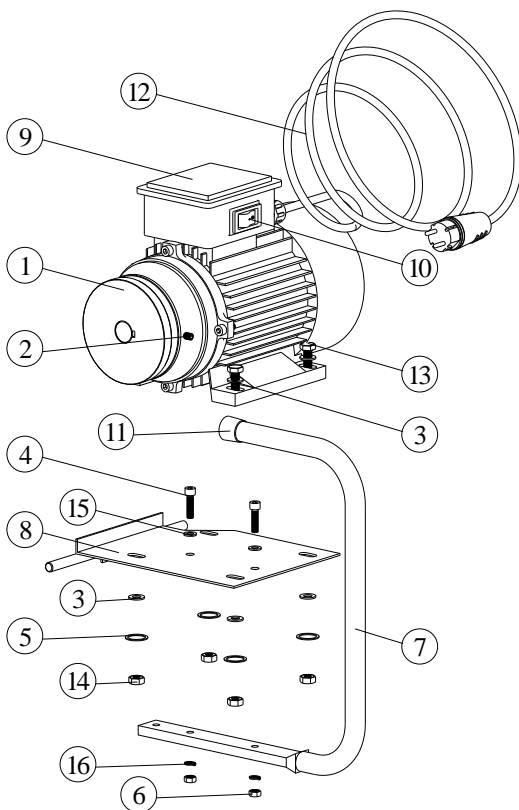

(fig.7)

| Nº | REF. | DESCRIPCION | C |
|----|------------|---------------|---|
| 1 | 104.700.01 | POLEA | 1 |
| 2 | CTG020 | PRISIONERO | 1 |
| 3 | CAR.005 | ARANDELA | 8 |
| 4 | CTB.029 | TORNILLO | 2 |
| 5 | CAR.053 | ARANDELA | 4 |
| 6 | CTU.001 | TUERCA | 2 |
| 7 | 104.800.02 | ASA | 1 |
| 8 | 104.710.00 | CHAPA SOPORTE | 1 |
| 9 | CEA.044 | MOTOR | 1 |
| 10 | CEA.048 | INTERRUPTOR | 1 |
| 11 | CAB.003 | TAPON | 1 |
| 12 | 100.630.00 | CABLE | 1 |
| 13 | CTB.037 | TORNILLO | 4 |
| 14 | CTU.003 | TUERCA | 4 |
| 15 | CAR.006 | ARANDELA | 2 |
| 16 | CAR.051 | ARANDELA | 2 |

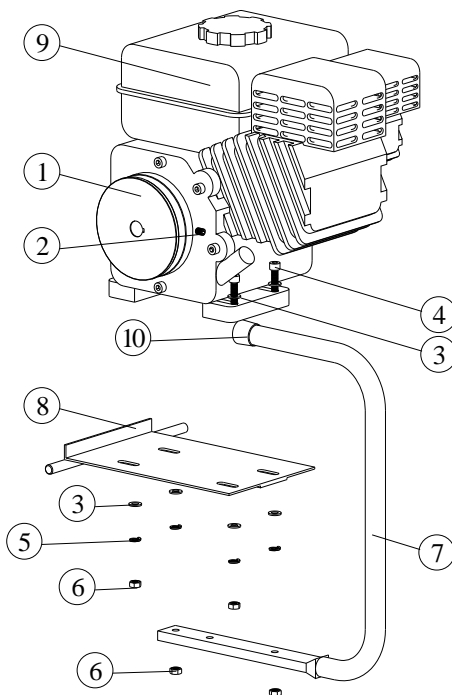

(fig.8)

| Nº | REF. | DESCRIPCION | C |
|----|------------|---------------|---|
| 1 | 104.800.01 | POLEA | 1 |
| 2 | CTG.020 | PRISIONERO | 1 |
| 3 | CAR.006 | ARANDELA | 8 |
| 4 | CTB.009 | TORNILLO | 4 |
| 5 | CAR.051 | ARANDELA | 4 |
| 6 | CTU.001 | TUERCA | 4 |
| 7 | 104.800.02 | ASA | 1 |
| 8 | 104.810.00 | CHAPA SOPORTE | 1 |
| 9 | CEA.042 | MOTOR | 1 |
| 10 | CAB.003 | TAPON | 1 |

La selección de la boquilla es muy importante para obtener un funcionamiento correcto.

Consejo:

El chorro de pulverizado debe ser uniforme.

Si se presentan franjas en el chorro de pulverización puede ser debido a que la presión es muy escasa o a que la viscosidad del material es demasiado alta.

Para solucionar el problema deberemos elevar la presión o diluir el fluido.

TABLA DE BOQUILLAS

| MEDIDAS EN mm / pulgadas | CAUDAL l / min | ABANICO a 300mm. | MEDIDAS EN mm / pulgadas | CAUDAL l / min | ABANICO a 300mm. |
|---|-------------------|-------------------------------|---|-------------------|-------------------------------|
| 0.48mm .019" 19.20 19.40 19.60 | | 100-150 200-250 300-350 | 0.84mm .033" 33.20 33.40 33.60 | | 100-150 200-250 300-350 |
| 0.53mm .021" 21.20 21.40 21.60 | | 100-150 200-250 300-350 | 0.89mm .035" 35.20 35.40 35.60 | | 100-150 200-250 300-350 |
| 0.58mm .023" 23.20 23.40 23.60 | | 100-150 200-250 300-350 | 0.99mm .039" 39.20 39.40 39.60 | | 100-150 200-250 300-350 |
| 0.63mm .025" 25.20 25.40 25.60 | | 100-150 200-250 300-350 | 1.04mm .041" 41.20 41.40 41.60 | | 100-150 200-250 300-350 |
| 0.68mm .027" 27.20 27.40 27.60 | | 100-150 200-250 300-350 | 1.09mm .043" 43.20 43.40 43.60 | | 100-150 200-250 300-350 |
| 0.74mm .029" 29.20 29.40 29.60 | | 100-150 200-250 300-350 | 1.14mm .045" 45.20 45.40 45.60 | | 100-150 200-250 300-350 |
| 0.79mm .031" 31.20 31.40 31.60 | | 100-150 200-250 300-350 | 1.25mm .049" 49.20 49.40 49.60 | | 100-150 200-250 300-350 |

* Medido a una presión de 130 bares

KIT PULMON+PURGA PARA
LA APLICACION DE PINTURAS



REF: 104.400.00

J.700.CS (ACERO AL CARBONO) =1,150Kg
J.700.AL (ALUMINIO) =0,900Kg

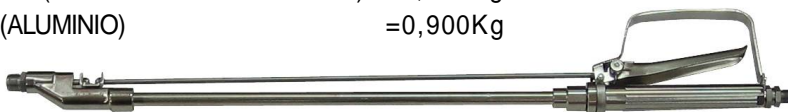

J.700.CS.L (ACERO AL CARBONO) =1,830Kg
J.700.AL.L (ALUMINIO) =1,430Kg



ALARGADERAS DE BOQUILLAS
REF: J.271.



ROTULA ORIENTABLE
BASE ALUMINIO
REF:J.274
REF:J.274X



CABEZAL BOQUILLA
AUTOLIMPIABLE
REF:J.790.00



ROJO
REF:J.260.03

AMARILLO
REF:J.260.02

BLANCO
REF:J.260.01

FILTRO DE PISTOLA



PISTOLA
REF:J.600



ACEITE
REF:A2H-2



MANGUERA
10.41.15 LATIGUILLO DE 1/4X15
10.52.15 LATIGUILLO DE 3/8X15
10.53.15 LATIGUILLO DE 1/2X15



BOQUILLA STANDARD
REF: 90.XX.XX



BOQUILLA
AUTOLIMPIABLE
REF: 44.XX.XX



RACOR UNION
3/8 M-M CNA.131 | 1/4 M-M 100.000.01
1/2 M-M CNA.126 | 1/4 M-3/8M CNA.086



MAGNUS 8000

- Caudal: 5,7 l/min.
- Max. Presión: 228 bar
- Max. Boquilla: 1 pistola-0,036''
2 pistolas-0,026''
- Motor Eléctrico de 3HP (220V-50Hz.)
- Peso: 66 Kgs.
- Dimensiones Embalaje: 84x120x108cm.

MAGNUS 8000 GAS

- Caudal: 6,4 l/min.
- Max. Presión: 228bar
- Max. Boquilla: 1 pistola-0,043''
2 pistolas-0,033''
- Motor: Gasolina 5,5HP
- Peso: 72 Kgs.
- Dimensiones de embalaje: 84x120x108cm.

GARANTIA

MBP, S.L. garantiza durante los doce meses inmediatos a la adquisición del equipo la reparación contra todo defecto de fabricación de la máquina.

Quedan excluidos de la garantía los desgastes propios por uso como, boquillas, empaquetaduras, pistones, cilindros o válvulas.

Igualmente queda excluido de la garantía los defectos ocasionados por maltrato, o por negligencia del usuario por no operar la unidad de conformidad con las instrucciones que se dan juntamente con la máquina.

La garantía se limita a reponer o reparar las partes defectuosas, y para ello el cliente debe entregar el equipo completo (máquina, manguera, pistola y boquillas) a MBP, S.L. libre de portes.

En ningún caso se ampliará la responsabilidad de MBP,S.L. más allá de la puesta en servicio del equipo.

